

Zápis z 10. jednání výboru pro územní rozvoj ZMČ Praha 3

| | |
|--------------------------------|--|
| Datum jednání: | středa 17. září 2025 |
| Místo jednání: | sál Zastupitelstva Havlíčkovo náměstí |
| Předseda: | Karel Vejvoda |
| Místopředseda: | Ondřej Elfmark |
| Začátek jednání: | 16:33 hodin |
| Konec jednání: | 18:38 hodin |
| Jednání řídil: | Karel Vejvoda |
| Počet přítomných členů: | průběžně 7-8-9 členů , výbor je usnášeníschopný |
| Přítomni: | Alexander Bellu, Ondřej Elfmark, Pavel Křeček (příchod 17:10), Tomáš Mikeska, Petr Novák, Michal Papež (příchod 17:00), Antonín Svoboda, Karel Vejvoda, Petr Zeman |
| Omluveni: | Mojmír Mikuláš |
| Nepřítomni: | David Tacl |

Prezenční listina je součástí tohoto zápisu. **Seznam zúčastněných členů výboru bude neprodleně zaslán paní Štěpánce Šulcové, OOR, odd. organizační.**

| | |
|---------------------------|--|
| Pracovníci úřadu: | Tomáš Slepíčka – OÚR OKÚ, Lada Kolaříková ORÚ OKÚ |
| Hosté: | Pavel Dobeš, Michal Vronský, Milan Mlada Age Project s.r.o., Veronika Kučerová a Jan Stíbral Henk architekti s.r.o., [redacted] [redacted] [redacted] [redacted] |
| Počet stran: | 25 |
| Tajemník: | Zdeněk Fikar, OÚR OKÚ |
| Ověřovatel zápisu: | Ondřej Elfmark |

Program jednání: (s vyznačením pevně časově zařazených bodů)

1. Zahájení jednání.
2. Schválení programu.
3. Územní plán.
4. Nákladové nádraží Žižkov.
5. Plánovací smlouvy.
6. **16:35** Žádost o vyjádření k projektové dokumentaci pro oznámení záměru „Vestavba půdních bytů a přístavba výtahu v bytovém domě Hartigova 1156/106, k.ú. Žižkov, Praha 3“.
7. **16:45** Představení projektu BSD Hartigova 1956/214 - „Lípa“.
8. **17:00** Žádost o vyjádření k dokumentaci pro ohlášení stavby a vyznačení souhlasu na situační výkres pro záměr „Změna užívání prádelny a bistra na ubytovací jednotku a obchod v bytovém domě Jana Želivského 1922/3, Praha 3“.
9. **17:10** Žádost o vyjádření k dokumentaci pro společné povolení stavby „Novostavba rodinného domu s ateliérem Za Žižkovskou vozovnou 72/35, na č. parc. 3984, 3982, 3980/1, k.ú. Žižkov“.
10. **17:20** Park Ohrada.
11. TJ Spoje – Balkán – soutěž pro informaci.
12. **17:25** Žádost o vyjádření k projektové dokumentaci pro společné řízení pro stavbu „Rozšíření odstavňových kapacit ŽUP – lokalita Malletova“.
13. **17:30** Žádost o souhlas se záměrem drobné stavby „Připojení hřiště BD Vackov na síť PRE - NN ulice V Zahrádkách, 130 00 Praha 3, k.ú. Žižkov“.
14. Pro informaci ze stavebního úřadu.
15. Pro informaci koncepční vyjádření IPR Praha.
16. Pro informaci odeslané odpovědi na žádosti k sítím.
17. Různé.

1. Zahájení jednání.

Usnesení

„Přítomní členové výboru pro územní rozvoj ZMČ Praha 3 se seznámili a berou na vědomí znění zápisu ze 9. jednání výboru pro územní rozvoj ZMČ Praha 3 ze dne 19. srpna 2025 a nemají k němu připomínky.“

2. Schválení programu.

Usnesení

„Přítomní členové výboru pro územní rozvoj ZMČ Praha 3 **souhlasí** s navrženým programem jednání včetně jeho časového harmonogramu.“

„Hlasování: 7 pro, 0 proti, 0 se zdrželo - schváleno.“

3. Územní plán.

3.1. Oznámení o konání společného jednání o návrhu celoměstsky významné změny vlny V Z 2962/00 ÚP SÚ HMP. (UMCP3 371375/2025, OUR 223)

Změna se **netýká** území MČ Praha 3.

3.2. Žádost OUR MHMP odd. plánovacích smluv a metodické podpory o spolupráci při zajištění evidence uzavřených plánovacích smluv v rámci HMP. (UMCP3 401914/2025, OUR 251)

Podle ustanovení § 130 odst. 3 stavebního zákona jsou městské části HMP povinné bezodkladně zaslat uzavřenou plánovací smlouvu příslušnému úřadu územního plánování, který zajistí její vložení do Národního geoportálu územního plánování. Dojde-li k zániku plánovací smlouvy, má městská část HMP povinnost sdělit tuto skutečnost úřadu územního plánování, který zajistí její vypuštění z Národního geoportálu územního plánování. Příslušným úřadem územního plánování je Magistrát hl. m. Prahy, odbor územního rozvoje.

Ustanovení § 130 odst. 3 stavebního zákona se však v souladu s § 334b odst. 3 stavebního zákona v přechodném období **nepoužije**. Vzhledem k přetrvávajícímu omezení funkčnosti Národního geoportálu územního plánování ze strany MMR bylo přechodné období ve věcech územního plánování novelou z června letošního roku **prodlouženo do 30. 6. 2026**.

Za účelem uceleného informování veřejnosti i správních orgánů bude nad rámec zákona UZR MHMP v přechodném období zajišťovat evidenci plánovacích smluv alternativním způsobem, a to způsobem umožňujícím dálkový přístup, tj. jejich zveřejněním na webových stránkách Magistrátu hl. m. Prahy na adrese: <https://praha.eu/uzemni-planovani> v samostatné záložce „Plánovací smlouvy“.

3.3. Oznámení o konání veřejného projednání návrhu celoměstsky významné změny vlny V Z 2883/00 ÚP SÚ HMP a vyhodnocení vlivů na udržitelný rozvoj území. (UMCP3 426717/2025, OUR 271)

Změna se **netýká** území MČ Praha 3.

3.4. Z 3194 Cetin

Dne 27.8.2025 RMČ Praha 3 odsouhlasila změnu Z 3194 (CETIN), dne 1.9.2025 RHMP schválila výsledek projednávání Z 3194 včetně vypořádání připomínek a návrh plánovací smlouvy a dohody o vypořádání s investorem v území Cetinu usnesením č. 1858 a 16. 9. 2025.

Změny Z3125 a Z2600 rovněž nabyly účinnosti a byly zaneseny do hlavního výkresu ÚPn SÚ HMP.

4. Nákladové nádraží Žižkov.

4.1. Červený dvůr – soutěž – pro informaci.

Dne 6.8.2025 byla vyhlášena architektonicko-urbanistická, otevřená, jednofázová, projektová, anonymní soutěž o návrh, podle pravidel ČKA. Předmětem soutěže je návrh novostavby tří bytových domů v ulici K Červenému Dvoru, na pozemcích HMP, svěřených MČ Praha 3.

Cílem je získat návrh řešení všech tří objektů v podrobnosti hmotové studie a detailní návrh bytového domu se sociální vybaveností v parteru, který bude realizován jako první. S vybraným uchazečem uzavře MČ Praha 3 smlouvu na dopracování kompletní projektové dokumentace. Termín odevzdání soutěžních návrhů je 10.10.2025.

Link na E zakázky: <https://www.e-zakazky.cz/profil-zadavatele/ad8af43d-e525-4e48-abb4-52deb4f8055c/zakazka/P25V00000026>

Link na stránky administrátora: <https://cceamoba.cz/souteze/p3b>

Usnesení

„Výbor pro územní rozvoj ZMČ Praha 3 bere na vědomí informace o postupu soutěže a rozvoje daného území.“

4.2. Urbanisticko-architektonická studie Olšanská (UNIT Architekti 06/2023)

RHMP dne 1.9.2025 vzala na vědomí usnesením č. 1857 urbanisticko-architektonickou studii Olšanské ulice a okolí, která bude sloužit jako ideový podklad pro budoucí vývoj a rozvoj dané lokality a jako podklad pro koordinaci záměrů v dané lokalitě.

5. Plánovací smlouvy.

Informace o přípravě plánovací smlouvy se společností VIVUS v prostoru „S 13“ mezi Hartigovou a Roháčovou ulicí.

6. Žádost o vyjádření k projektové dokumentaci pro oznámení záměru „Vestavba půdních bytů a přístavba výtahu v bytovém domě Hartigova 1156/106, k.ú. Žižkov, Praha 3“.

(UMCP3 355353/2025, OUR 211)

Usnesení

„Výbor pro územní rozvoj ZMČ Praha 3 se seznámil se záměrem „Vestavba půdních bytů a přístavba výtahu v bytovém domě Hartigova 1156/106, k.ú. Žižkov, Praha 3“ podle předložené dokumentace pro oznámení záměru. Vzhledem k rozsahu vestavby s HPP větším než 300 m² doporučuje panu místostarostovi Pavlu Dobešovi jednat o detailech návrhu stavby a o případném uzavření plánovací smlouvy.“

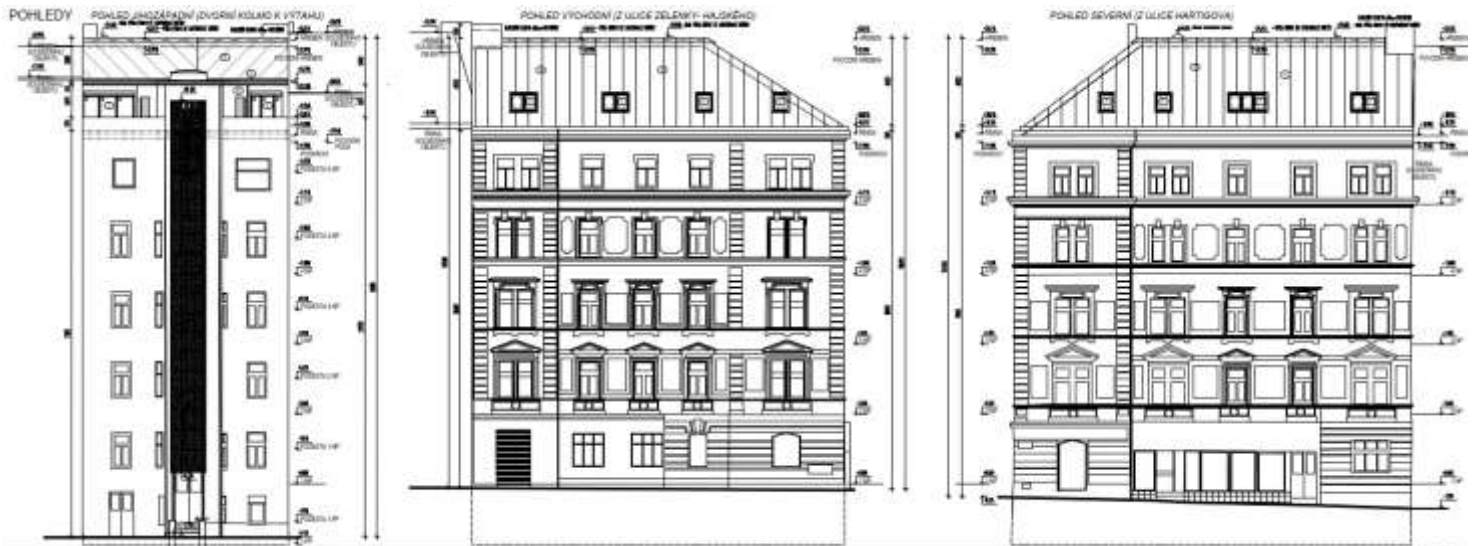

7. Představení projektu BD Hartigova 1956/214 - „Lípa“.

Igor Markovič, managing director,

Projekt představil Ing. arch. Milan Mlada, AGE project, s.r.o.

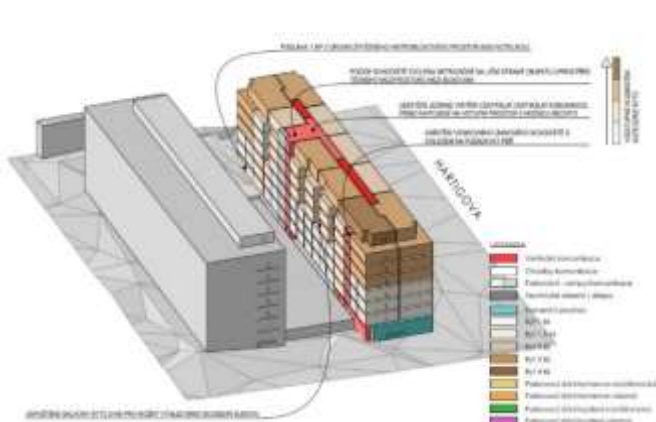

Usnesení

„Výbor pro územní rozvoj ZMČ Praha 3 se seznámil s aktuální podobou studie stavby „BD Hartigova 1956/214 – „Lípa“ a **souhlasí** s návrhem z hledisek hmoty, výšky objektu, funkcí využití a **doporučuje** zpracovat další stupeň projektové dokumentace s důrazem na řešení parkování automobilů, řešení uměleckých děl a uličního parteru . Panu místostarostovi Pavlu Dobešovi doporučuje jednat o uzavření plánovací smlouvy.“

„Hlasování: **8** pro, **0** proti, **0** se zdrželo - schváleno.“

8. Žádost o vyjádření k dokumentaci pro ohlášení stavby a vyznačení souhlasu na situační výkres pro záměr „Změna užívání prádelny a bistra na ubytovací jednotku a obchod v bytovém domě Jana Želivského 1922/3, Praha 3“.

(UMCP3 326340/2025, OUR 193)

Property Three, s.r.o., Ing. Michálková, Seifertova 9/823, 130 00 Praha 3



Popis stavby:

V 1. PP směrem do dvora je v místě původní prádelny zřizován byt 2+kk o velikosti 53,3 m² (ve druhé polovině suterénu se již jeden byt nachází). Byt bude mít okna a možnost výstupu z bytu přímo na terén. V 1. NP se mění pouze účel využití prostoru z bistra na obchod.

Usnesení

„Výbor pro územní rozvoj ZMČ Praha 3 **doporučuje** RMČ Praha 3 odsouhlasit toto vyjádření a pověřit pana místostarostu Mgr. Pavla Dobeše odesláním stanoviska jménem městské části:

Městská část Praha 3
Úřad městské části
Výbor pro územní rozvoj
Havlíčkovo nám. 700/9, 130 00 Praha 3
+420 222 116 111

podatelna@praha3.cz, www.praha3.cz
IČ: 00063517
Bankovní spojení: Česká spořitelna, a. s.,
Číslo účtu: 27-2000781379/0800
Datová schránka: eqkbt8g

„Městská část Praha 3 s realizací stavby „Změna užívání prádelny a bistra na ubytovací jednotku a obchod v bytovém domě Jana Želivského 1922/3, Praha 3“ podle předložené dokumentace pro ohlášení stavby a s vyznačením souhlasu na situační výkres **souhlasí.**“

„Hlasování: **9** pro, **0** proti, **0** se zdrželo - schváleno.“

9. Žádost o vyjádření k dokumentaci pro společné povolení stavby „Novostavba rodinného domu s ateliérem Za Žižkovskou vozovnou 72/35, Praha 3, na č. parc. 3984, 3982, 3980/1, k.ú. Žižkov“. Předkládá: OMA (OUR 259) MgA. Lenka Milerová, Husitská 72/35, 130 00 Praha 3

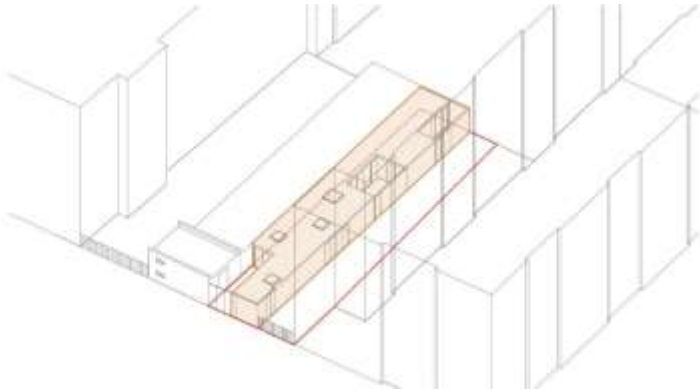

Usnesení

„Výbor pro územní rozvoj ZMČ Praha 3 **doporučuje** RMČ Praha 3 odsouhlasit toto vyjádření a pověřit pana místostarostu Mgr. Pavla Dobeše odesláním stanoviska jménem městské části:

„Městská část Praha 3 s realizací stavby „Novostavba rodinného domu s ateliérem Za Žižkovskou vozovnou 72/35, Praha 3, na č. parc. 3984, 3982, 3980/1, k.ú. Žižkov“ podle předložené dokumentace pro společné povolení stavby **souhlasí.**“

„Hlasování: **9** pro, **0** proti, **0** se zdrželo - schváleno.“

10. Park Ohrada.

Architektonická studie Regenerace parku Ohrada (HENK architekti & HER architecture)

Předchozí verze návrhu byla výboru prezentována ve V08 v červenci 2024 a výbor 8mi hlasy odsouhlasil zapracování vzešlých připomínek a pokračování v přípravě.

Usnesení

„Výbor pro územní rozvoj ZMČ Praha 3 **se seznámil s upravenou studií Regenerace parku Ohrada a **souhlasí** s další projektovou přípravou. Požaduje, aby v dalších fázích bylo prověřeno cyklistické propojení v rámci širších vztahů a aby byly detailně navrženy, z hlediska budoucího provozu a údržby, styky mezi jednotlivými typy povrchů (asfalt x šterk ad.).“**

„Hlasování: **9** pro, **0** proti, **0** se zdrželo - schváleno.“

11. TJ Spoje – Balkán – vyzvaná soutěž – pro informaci.

TJ Spoje zahájily jednání o prodeji části svého pozemku v rámci sportovního areálu Na Balkáně s potenciálním investorem, který zamýšlí ve funkční ploše SV-E realizovat svůj projekt rezidenční čtvrti.

Zároveň MČ Praha 3 zahájila jednání s TJ Spoje a budoucím investorem o přípravě memoranda, které by vyjadřovalo vůli stran společně se podílet na rozvoji dnes zanedbaného sportovního areálu. Jako třetí strana se k memorandu připojí i TJ Sokol, který v území provozuje svá sportoviště a má v úmyslu se na rozvoji území také podílet.

Plán rozvoje celého území, jak sportovní, tak rezidenční části, vzejde z urbanisticko-architektonické soutěže, kterou pořádá investor a ostatní strany memoranda mají své zastoupení v soutěžní porotě a podílely se na přípravě soutěžních podmínek a soutěžního zadání.

Soutěž bude dokončena a výsledky budou známy v lednu příštího roku.

Usnesení

„Výbor pro územní rozvoj ZMČ Praha 3 bere na vědomí informace o postupu soutěže a rozvoje daného území.“

12. Žádost o vyjádření k projektové dokumentaci pro společné řízení pro stavbu „Rozšíření odstavných kapacit ŽUP – lokalita Malletova“.

(UMCP3 420157/2025, OUR 275)

MORAVIA CONSULT Olomouc, a.s., Ing. Kamil Pur, Legionářská 1085/8, 779 00 Olomouc VUR na svém jednání 7.6.2023 s dokumentací souhlasil. Jedná se o upravenou dokumentaci na základě požadavků investora. Došlo k dílčím úpravám v návrhu zabezpečovacího a sdělovacího zařízení, silnoproudé technologie, pozemních komunikací, mostů, propustků a zdí. Žádost se tedy vztahuje k aktualizaci dokumentace.

Usnesení

„Výbor pro územní rozvoj ZMČ Praha 3 doporučuje RMČ Praha 3 odsouhlasit toto vyjádření a pověřit pana místostarostu Mgr. Pavla Dobeše odesláním stanoviska jménem městské části:“

„Městská část Praha 3 s realizací stavby „Rozšíření odstavných kapacit ŽUP – lokalita Malletova“ podle předložené dokumentace pro společné povolení stavby souhlasí.“

„Hlasování: 9 pro, 0 proti, 0 se zdrželo - schváleno.“

13. Žádost o souhlas se záměrem drobné stavby „Připojení hřiště BD Vackov na síť PRE - NN“.

Předkládá: OMA (OUR 277)

Jedná se o přípojku elektřiny pro hřiště, které je umístěno na pozemku parc.č. 3056/1 v k.ú. Žižkov, hřiště včetně pozemku je ve vlastnictví BD Vackov. Napojení přípojky na vedení PRE bude v komunikaci V Zahrádkách. Stavbou přípojky bude mimo jiné dotčen pozemek parc. č. 3065/39 v k.ú. Žižkov, který má ve svěřené správě MČ Praha 3, délka přípojky na tomto pozemku je 14,5 m. Stavba je v blízkosti ulice Malešická, která by měla být v budoucnu rozšířená, v této oblasti též jednáme o směnu pozemků s BD Vackov.

Usnesení

„Výbor pro územní rozvoj ZMČ Praha 3 s realizací drobné stavby „Připojení hřiště BD Vackov na síť PRE - NN, ulice V Zahrádkách, Žižkov, 130 00 Praha 3, k.ú. Žižkov“ podle předložené dokumentace souhlasí.“

„Hlasování: 0 9 pro, 0 proti, 0 se zdrželo – schváleno.“



14. Pro informaci ze stavebního úřadu.

- a) Rozhodnutí o povolení užívání dokončené stavby „Revitalizace nákladového nádraží Žižkov – sever, Praha 3“ objekt SO 100 Bytové stavby – objekt SO 110 Blok I jednotka č. 2934/995 – Bistro kavárna INYEON“.
Převzato: UMČ P3 (OUR 213)

Popis záměru:

- Záměr řeší úpravu dispozice komerčního prostoru č. 995 z Prodejny zdravotních potřeb na kavárnu s pojiďáním delikates se 40 místy k sezení.

- b) b1. Rozhodnutí o povolení změny v užívání stavby „Změna užívání objektu PUNCTUM ve vnitrobloku Krásova 803/27, 130 00 Praha 3 – Žižkov, p.č. 136, k.ú. Žižkov“.
Převzato: UMČ P3 (OUR 214)

Dosavadní účel stavby – klempířská dílna

Nový účel stavby – Komunitní centrum – koncertní a divadelní sál

- b2. Oznámení o zaslání odvolání proti povolení změny v užívání stavby „Změna užívání objektu PUNCTUM ve vnitrobloku Krásova 803/27, 130 00, Praha 3 – Žižkov, p.č. 136, k.ú. Žižkov“.

Převzato: UMČ P3 (OUR 262)

Odvolání podalo 5 subjektů.

Objekt je postaven ve vnitrobloku Krásova 27 a dne 16.7.2025 byla povolena změna užívání stavby na Komunitní centrum – koncertní a divadelní sál.

VÚR na svém jednání 22.7.2025 (V8/25, bod 17.hh) „Oznámení o zahájení řízení změny užívání stavby“, k této stavbě neměl připomínky.

- c) Rozhodnutí o povolení záměru „Bytový dům Žižkov“, Praha, náměstí Barikád 1134/3, Žižkov.

Převzato: UMČ P3 (OUR 215)



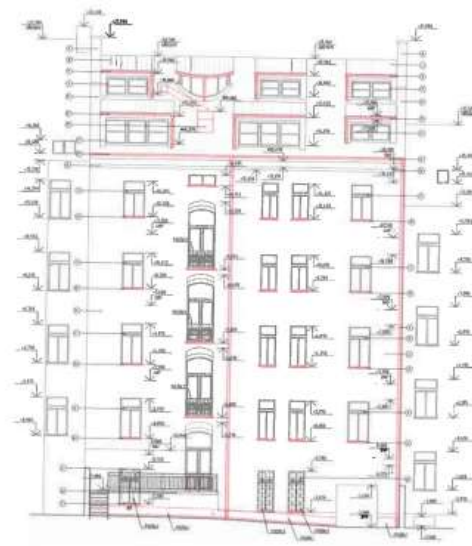
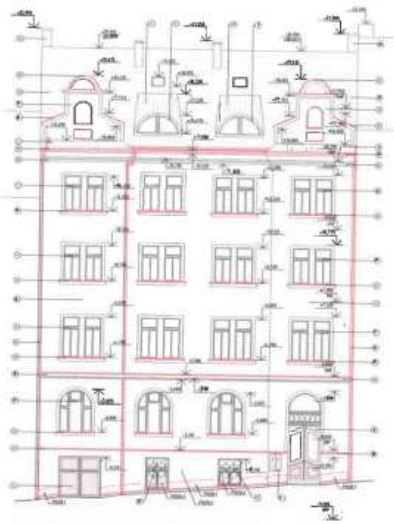

Nejedná se o nástavbu, tvar a počet podlaží zůstává stejný. Projekt řeší pouze nové dispoziční řešení jednotlivých podlaží.

Závazné stanovisko MHMP OPP – kladné

Závazné stanovisko MHMP OUR – kladné

Doprava v klidu – nepotřebují navyšovat počet parkovacích stání.

VÚR na svém jednání 22.7. 2025 (V8/24, bod 17.II) „Oznámení o zahájení řízení o vydání povolení stavby“, k této stavbě neměl připomínky.

d) d1. Rozhodnutí o vydání společného povolení pro dočasný stavební záměr „Zařízení staveniště pro bourací práce administrativní budovy Olšanská 54/3 a 55/5, Praha 3, Žižkov“.

Převzato: UMČ P3 (OUR 216)

Jedná se o stavbu dočasnou s dobou trvání do 30.9.2027. Červenou čárkovanou čarou je označeno řešené území.

VÚR na svém jednání 22.7.2025 (V8/24, bod 17.d) „Oznámení o zahájení společného řízení o vydání stavebního povolení“, k této stavbě neměl připomínky.

d2. Oznámení o zahájení řízení o odstranění stavby „Odstranění dvou administrativních budov čp. 54 na pozemku č. parc. 4268/3, k.ú. Žižkov, Olšanská 3, Praha 3 a č.p. 55 na č. parc. 4268/3, k.ú. Žižkov, Olšanská 5, Praha 3 a souvisejících zpevněných ploch na pozemcích č. parc. 4268/10, 4268/16, 4268/17, 4268/18, 4268/19, 4268/20, 4268/21, 4268/22, 4268/24, 4268/25, 42/68/26, vše k.ú. Žižkov“.

Převzato: UMČ P3 (OUR 256)

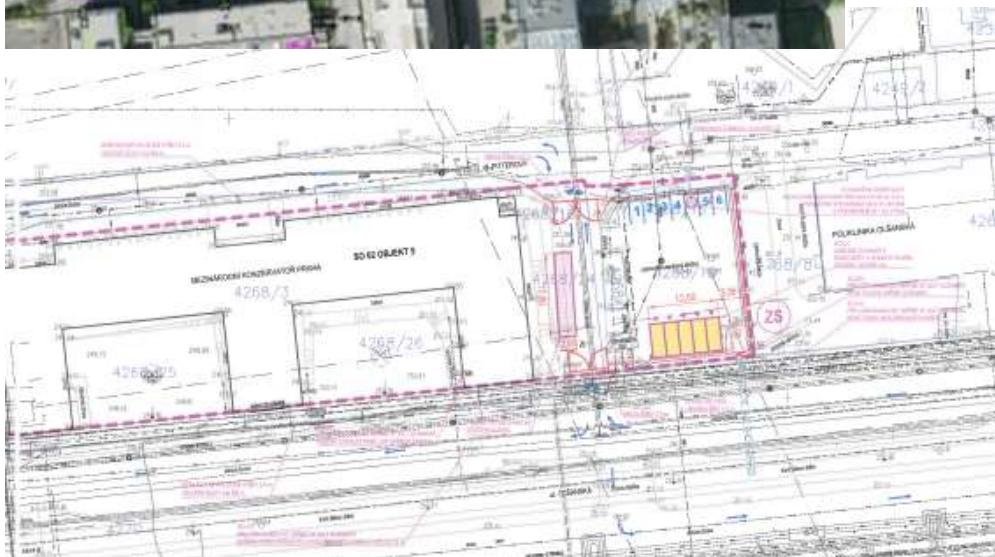

Jedná se o žádost společnosti CENTRALGROUP 66. investiční s.r.o. o odstranění stavby. OV Praha 3 rozhodl usnesením ze dne 30.4.2025 o provedení řízení o povolení odstranění těchto staveb.

Investor v současné době nemůže mít demoliční výměr, ten obdrží až po nabytí právní moci rozhodnutí o odstranění stavby od OV MČ P3

e) Rozhodnutí o schválení stavebního záměru „Výstavba výtahové šachty a výtahu“, Řipská 25, Praha 3 k.ú. Vinohrady. Převzato: UMČ P3 (OUR 217)

Jedná se o přístavbu výtahu ke dvorní fasádě bytového domu.

VÚR na svém jednání 22.7.2025 (V8/24, bod 17.k) „Oznámení o zahájení společného řízení o vydání stavebního povolení“, k této stavbě neměl připomínky.

f) Rozhodnutí o zamítnutí odvolání proti dodatečnému povolení stavby a potvrzení původního dodatečného povolení stavby „Garáž na č. parc. 2336 u domu, V Domově 1353/31, Žižkov, Praha 3“.

Převzato: MHMP OSŘ, Odd. právní, UMCP3 360237/2025 (OUR 218)

Jedná se o již stojící stavbu garáže o rozměrech 6,56 x 3,86m, s plochou střechou, u RD.

VÚR na svém jednání 28.1.2025 (V2/25, bod 6.aa) „Vyrozumění účastníků řízení o podaném odvolání proti rozhodnutí o dodatečném povolení stavby“, k této stavbě neměl připomínky.



g) g1) Oznámení o zahájení řízení pro stavbu „Integrační Centrum Zahrada, stavební úpravy ve 2. NP“, U Zásobní zahrady 2445/8, 130 00, Praha 3 – Žižkov. Převzato: UMČ P3 (OUR 219)

Stavba obsahuje:

ve 2. NP vytvoření vstupu na západní terasu objektu

Drobné úpravy dispozice – ubourání vnitřní příčky, pro uvolnění prostoru před budovaným otvorem v západním štítu budovy a vytvoření dveřního otvoru 1,23 x 2,60 mm v západním štítu



Městská část Praha 3

Úřad městské části

Výbor pro územní rozvoj

Havlíčkovo nám. 700/9, 130 00 Praha 3

+420 222 116 111

budovy vedoucího na západní terasu v 2. NP. Otvor bude osazen jednokřídlými prosklenými dveřmi.

Vytvoření vnitřní vyrovnávací rampy v délce 1,50 mm pro překonání 90 mm výškového rozdílu mezi úrovněmi podlah

g2) Rozhodnutí o povolení záměru „Integrační centrum ZAHRAHA, stavební úpravy ve 2. NP, U Zásobní zahrady 2445/8, 130 00, Praha 3 – Žižkov“.
Převzato: UMČ P3 (OUR 267)

h) Rozhodnutí o povolení užívání stavby „Změna počtu retenčních nádrží z původních 4 ks na 2 ks, a to RN1 a RN2, a jejich přemístění na č. parc. 2670/1, v k.ú. Vinohrady, Praha 3“ v rámci stavby „Rekonstrukce stávajících garáží v suterénních, přízemních a dvorních prostorách objektů Vinohradská čp. 1141/1756, 116/1755“.
Převzato: UMČ P3 (OUR 220)



Žadatelem je MČ Praha 3 v souvislosti se stavbou „Rekonstrukce stávajících garáží v suterénních, přízemních a dvorních prostorách objektů Vinohradská č.p. 1141/1756, 116/1755“.

i) Rozhodnutí o povolení stavebního záměru „Stavební úpravy terasy vikýře bytové jednotky č. 14 domu čp. 1508, Krásova 7, Praha 3“.
Převzato: UMČ P3 (OUR 221)

Popis stavby:

Předmětem projektu jsou stavební úpravy terasy a vikýře bytové jednotky. Prostorové řešení bude mírně upraveno v geometrii střešní konstrukce vikýře, který bude ve středové části srovnán do jedné roviny a doplněn o jedno okno. Střední část vikýře je ve stávajícím stavu řešena jako mansardová střecha a bude nahrazena novou částí vikýře, který navazuje na okolní geometrii střechy. Do této části vikýře je navrženo nové okno. Tyto úpravy sjednotí pohledovou linii střechy i střešní konstrukci do jedné plochy. V rámci stavebních úprav bude demontována stávající zimní zahrada na terase.

VÚR na svém jednání 22.7.2025 (V8/25, bod 17.gg) „Oznámení o zahájení řízení o povolení záměru“, k této stavbě nemělo připomínky.



j) j1. Oznámení o zahájení řízení o vydání povolení stavby nebo zařízení na stavbu „Roháčova, změna v užívání stavby – školní jídelna“, Praha, Roháčova 1148/63, Žižkov“.

Převzato: UMČ P3 (OUR 222)



Stavba obsahuje:

1.NP: odstranění příčky mezi učebnami a tím vytvoření velké místnosti – školní jídelny o výměře 85 m²

3. – 4. NP: rozdělení velké učebny příčkou na učebnu a kancelář

j2. Rozhodnutí o povolení záměru „Roháčova, změna v užívání stavby – školní jídelna“, Praha, Roháčova 1148/63, Žižkov“.

Převzato: UMČ P3 (OUR 249)

k) Oznámení o zahájení územního řízení „1129083 – Praha 3, Jeseniova, Biskupcova, Ambrožova, Viklefova – výstavba sítě el. komunikací“.

Převzato: UMČ P3 (OUR 224)

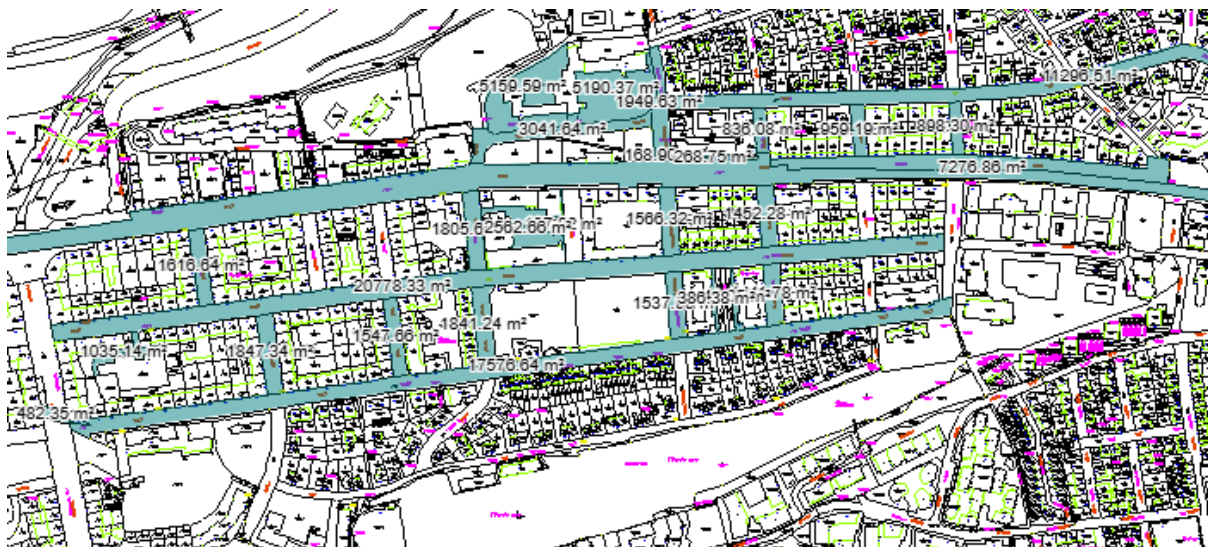

Městská část Praha 3

Úřad městské části

Výbor pro územní rozvoj

Havlíčkovo nám. 700/9, 130 00 Praha 3

+420 222 116 111

podatelna@praha3.cz, www.praha3.cz

IČ: 00063517

Bankovní spojení: Česká spořitelna, a. s.,

Číslo účtu: 27-2000781379/0800

Datová schránka: eqkbt8g

Vydaná kladná závazná stanoviska:

- MHMP OPP
- MHMP OUR
- Podepsána smlouva o nájmu na 2 parkovací místa
- Nově budovaná nástavba 3 bytových jednotek nepřesáhne 300 m² HPP.

VÚR na svém jednání 22.7.2025 (V8/25, bod 17.mm) „Oznámení o zahájení společného řízení“, k této stavbě neměl připomínky.

o) Oznámení o zahájení řízení o povolení záměru stavby „Rekonstrukce ubytovny Novovysočanská Praha“, Praha, Novovysočanská 2746/1, Žižkov. Převzato: UMČ P3 (OUR 231)

Stavba obsahuje:

- Záměrem je nástavba jednoho podlaží a kompletní rekonstrukce objektu
- Všechna nadzemní podlaží jsou řešena stejným dispozičním způsobem
- Nově bude zřízen evakuační výtah v centrální části budovy
- Objekt ubytovacího zařízení bude sloužit pro ubytování zaměstnanců Pražských služeb
- Parkování je řešeno na vlastním pozemku
- Vydáno osvědčení a závazné stanovisko MHMP OPP

Nově budovaná nástavba nového podlaží bude 253 m² HPP.

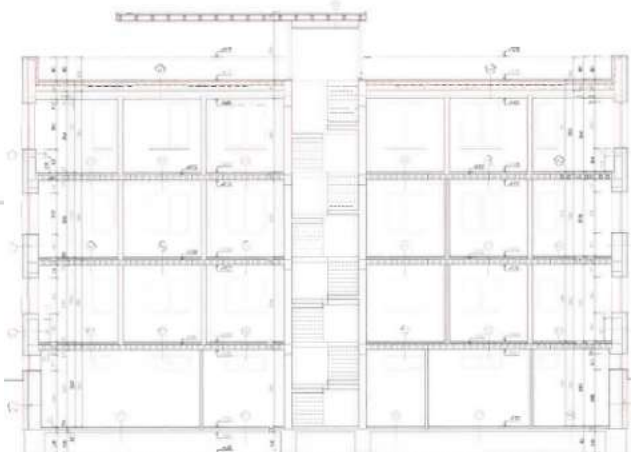

p) Rozhodnutí o povolení záměru „HPS/Olšany – rekonstrukce ossária – sanace spodní stavby“.

Převzato: UMČ P3 (OUR 232)

Ossarium (novolatinsky kostnice), se nazývá místnost k ukládání lidských kosterních pozůstatků.

VÚR na svém jednání 22.7.2025 (V8/25, bod 17.tt) „Oznámení o zahájení o povolení záměru stavby“, k této stavbě neměl připomínky.

q) q1. Oznámení o zahájení kolaudačního řízení a pozvánka k účasti na závěrečné kontrolní prohlídce na stavbu „Stavební úpravy spojovacích lávek na č. parc. 3100/13, 3100/11, 2930/45 a 2930/55, vše k.ú. Žižkov, včetně stavebních úprav domů čp. 345 na č. parc. 3100/2, čp. 346 na č. parc. 3100/3, čp. 348 na č. parc. 3100/4, čp. 349 na č. parc. 3100/5, čp. 417 na č. parc. 3100/6 a čp. 418 na č. parc. 2930/21, vše k.ú. Žižkov, Květinová 2, 4, 6, 8, 10 a 12, Praha 3“. Převzato: UMČ P3 (OUR 233)

VÚR na svém jednání V 4/23 dne 12.4.2023 se stavbou dle předložené PD pro stavební řízení souhlasil.

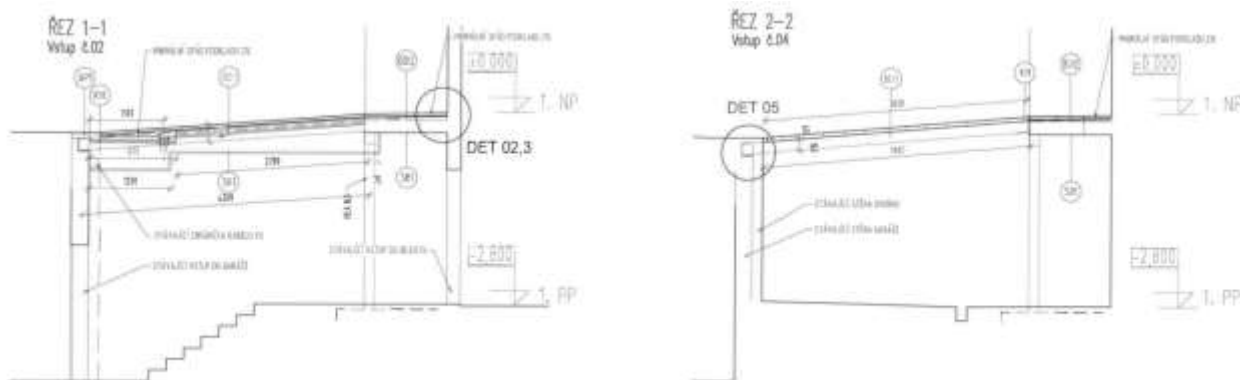

q2. Kolaudační rozhodnutí ve věci stavby „Stavební úpravy spojovacích lávek na č. parc. 3100/13, 3100/11, 2930/45 a 2930/55, vše k.ú. Žižkov, včetně stavebních úprav domů čp. 345 na č. parc. 3100/2, čp. 346 na č. parc. 3100/3, čp. 348 na č. parc. 3100/4, čp. 349 na č. parc. 3100/5, čp. 417 na č. parc. 3100/6 a čp. 418 na č. parc. 2930/21, vše k.ú. Žižkov, Květinová 2, 4, 6, 8, 10 a 12, Praha 3“. Převzato: UMČ P3 (OUR 263)

Městská část Praha 3 se dopisem vzdala odvolání proti vydání kolaudačního rozhodnutí.

r) Oznámení o zahájení řízení o povolení záměru na stavbu „Dveřní otvory nosné zdi – BJ č. 7, K Lučinám 2488/8“.

Převzato: UMČ P3 (OUR 234)

Stavba obsahuje:

- Provedení dveřního otvoru širě 900 mm v nosné stěně mezi kuchyní a levým pokojem (od vstupu do BJ), související se změnou vnitřní dispozice BJ (koupelny a WC)

s) Rozhodnutí o povolení výjimky týkající se odstupové vzdálenosti stavby „Novostavba objektu 3500, HOSPIMED, spol. s r.o.“, při ulici Na Rovnosti, Praha 3, k.ú. Žižkov. Převzato: UMČ P3 (OUR 235)



PSP - § 29 odst. 2:

„Nestanoví-li územní nebo regulační plán jinak, musí být odstup stavby od hranice sousedního pozemku minimálně 3 m“.

Umístění novostavby objektu je situováno na celou plochu pozemku parc. č. 3500 k.ú. Žižkov a vychází z rozměru pozemku. Východní strana novostavby navazuje na hmotu sousedního BD svou čtyřpodlažní částí a je umístěna při hranici s č. parc. 3494 s domem čp. 2249 k.ú. Žižkov. Z tohoto důvodu je navrženo snížení odstupové vzdálenosti od hranice s č. parc. 3495 k.ú. Žižkov (druh pozemku: zastavěná plocha a nádvoří společný dvůr) z požadovaných 3,0 m až na hranici pozemku.

Pozemek parc. č. 3500, k.ú. Žižkov firmy společnosti HOSPIMED, sousedí s pozemky:

- parc. č. 3494, k.ú. Žižkov (bytový dům), je spolumajitelem HMP, svěřená správa MČ P3.
- parc. č. 3495, k.ú. Žižkov (zastavěná plocha a nádvoří), je spolumajitelem HMP, svěřená správa MČ P3.

VÚR na svém jednání 22.7.2025 (V8/25, bod 17.jj) „Oznámení o zahájení řízení o povolení výjimky ustanovení § 29 odst. 2 nařízení č. 10/2016 Sb. HI. m. Prahy, kterým se stanovují obecné požadavky na využití území a technické požadavky na stavby v hlavním městě Praze (PSP)“, k této stavbě neměl připomínky.

- t) Veřejná vyhláška - oznámení o zahájení společného územního a stavebního řízení souboru staveb „Kubelíkova – Fibichova, Praha 3, č. akce 2970452“.

Převzato: UMČ P3 (OUR 238)



Předmětem umístění a povolení jsou tyto objekty:

- Úprava odvodnění komunikace a zpevněné plochy na č. parc. 4339, 4340 a 4346, v k.ú. Žižkov

- u) Oznámení o zahájení řízení o odstranění stavby „Odstranění třípodlažního objektu (objekt 01 – prodejna Albert, pohostinství a centrum pojištění) čp. 2502 na č. parc. 2931/22, k.ú. Žižkov, Hartigova 250, Praha 3, plechového přístřešku (objekt 02) na č. parc. 2931/172, k.ú. Žižkov a souvisejících zpevněných ploch na č. parc. 2931/171, č. parc. 2931/172, č. parc. 2931/173 a č. parc. 2931/174, vše k.ú. Žižkov“.

Převzato: UMČ P3 (OUR 239)



v) Rozhodnutí o nařízení povinného odstranění stavby „Stavba konstrukce zahrádky „Veranda u Zajíce“, Hartigova čp. 188, Praha 3, Žižkov“.
Převzato: UMČ P3 (OUR 240)

Popis stavby:

Ocelová trubková konstrukce verandy o ploše cca 80 m²



w) Oznámení o zahájení řízení o dodatečném povolení stavby „Přístavba rodinného domu Praha, Jilmová 1398/45, Žižkov“.
Převzato: UMČ P3 (OUR 246)



Stavba obsahuje:

- Jedná se o přístavbu ke stávajícímu rodinnému domu směrem do ulice o dvou nadzemních podlažích o zastavěné ploše 15,43 m², kdy v 1. NP vznikla místnost zádveří a v 2. NP nová obytná místnost.
- Přístavba je zastřešena pultovou střechou o výšce cca 6 m.



- x) Oznámení o zahájení řízení o odstranění stavby „Odstranění budovy se sklady a administrativou čp. 2679 na č. parc. 3541/5, k.ú. Žižkov, Malešická 49, Praha 3 a souvisejících zpevněných ploch a drobných staveb (kúlen) na č. parc. 3541/10 a č. parc. 3541/23, vše k.ú. Žižkov“.

Převzato: UMČ P3 (OUR 248)

- y) Rozhodnutí o povolení stavebního záměru „Přístavba výtahu v bytovém domě č.p. 1174, Žerotínova 1174/58, Praha 3 – Žižkov“.

Převzato: UMČ P3 (OUR 250)

VÚR na svém jednání 22.7.2025 (V8/25, bod 17.I) „Oznámení o zahájení řízení o povolení záměru“, k této stavbě neměl připomínky.

- z) Rozhodnutí o povolení stavebního záměru „Stavební úpravy a změna užívání NJ 278/103, Praha, Sabinova 278/8, Praha 3“.

Převzato: UMČ P3 (OUR 252)

Stavba obsahuje:

- Vzhledem k velikosti nebytové jednotky 278/103 je navrženo rozdělení na dvě samostatné jednotky – byty (2+KK a 4+KK). Jeden menší byt BJ 278/103-A přístupný ze schodišťového jádra vchodu Sabinova 8 a druhý větší byt BJ 278/103-B přístupný přes chodbu do schodišťového jádra vchodu Rokycanova 18.

VÚR na svém jednání 22.7.2025 (V8/25, bod 17.rr) „Oznámení o zahájení řízení o vydání povolení stavby“, k této stavbě neměl připomínky.

- aa) Oznámení o zahájení řízení o povolení záměru „Přístavba, nástavba a stavební úpravy rodinného domu K Vrchole 2081/12, Praha 3 – Žižkov“, včetně povolení z ustanovení § 29 vyhlášky č. 10/2016 Sb., nařízení, kterým se stanovují obecné požadavky na využívání území a technické požadavky na stavby v HLMP (PSP).

Převzato: UMČ P3 (OUR 253)

Stavba obsahuje:

- Odbourání stávajícího zádveří a přístavbu nového, včetně navazující garáže. Nová přístavba bude v prostoru původního zádveří o rozměrech 6,6 x 5,24 m + 3,3 x 1,178 m a výšce atiky 2,75 m.
- Nástavba dvou vikýřů na jižní a severní straně střechy o rozměrech 2,74 x 3,6 m, výšce spodní hrany střechy vikýře 9,35 m.
- Změny vnitřní dispozice rodinného domu.
- Součástí povolení záměru je i povolení výjimky z ustanovení §29 vyhl. Č. 10/2016 Sb. PSP, z důvodu, že nová přístavba bude umístěna blíže, než 3 m od hranice sousedního pozemku. K tomuto má investor souhlasná písemná vyjádření sousedů. Investor nepotřebuje závazné stanovisko HMP OPP.





bb) Rozhodnutí o vydání dodatečného povolení stavby „Přístavba ve dvorní části domu čp. 147 na č. parc. 875, k.ú. Žižkov, Prokopova 18, Praha 3, za účelem rozšíření stávajícího kadeřnictví o kosmetické studio“.
Převzato: UMČ P3 (OUR 255)

Jedná se o přízemní dvorní přístavbu přiléhající k bytovému domu, která zde byla postavena před mnoha lety.

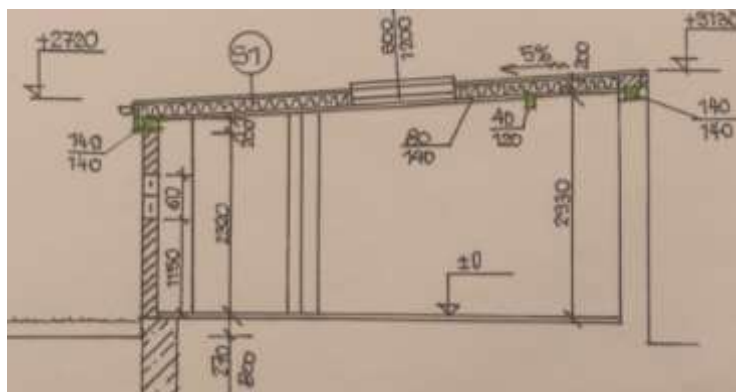

VÚR na svém jednání 22.7.2025 (V8/25, bod 17.z) „Oznámení o zahájení řízení o dodatečném povolení stavby“ k této stavbě neměl připomínky.

cc) Rozhodnutí o schválení stavebního záměru ve věci stavby „Drobná přístavba ve dvorní části domu a stavební úpravy suterénu bytového domu čp. 1657 na č. parc. 1483, k.ú. Žižkov, Přemyslovská 29, Praha 3“.
Převzato: UMČ P3 (OUR 257)

Stavba obsahuje:

- Přemístění stávajícího stanoviště popelnic z prostoru lodžie přístupné z mezipodesty schodiště do nového prostoru přístupného pomocí rozšířeného stávajícího otvoru v 1. PP z ulice
- Zastropení světlíku nad 1. PP se zachováním funkčnosti

- **Stavební úprava stávajícího neúčelného prostoru niky ve dvorní části domu za účelem drobné přístavby skladu zahradního náčiní**

dd) Žádost o spolupráci městských částí při realizaci centrálního systému Energetického managementu na úrovni HMP v souvislosti s výzvou č. 15/2025 v rámci Národního programu Životního prostředí. Převzato: MHMP OOP, Odd. energ. manaž., UMCP3 394045/2025 (OUR 258)

Tato žádost byla dána VÚR pouze na vědomí, agendu zpracovává pan místostarosta Pecka, radní pro energetiku.

ee) Oznámení o zahájení řízení povolení záměru „1/1/W97/00 Rekonstrukce kanalizace, Seifertova, Bolzanova, Čajkovského, Praha 3“. Převzato: UMČ P3 (OUR 260)



Popis stavby:

- Jedná se o stavbu nových úseků veřejné kanalizace
- 1. úsek: křižovatka Seifertova - Italská, stoka „B“
- 2. úsek: křižovatka Seifertova - U Viktorky, stoka „D“
- 3. úsek: křižovatka Seifertova - Čajkovského (nám. Sladkovského), stoka „E“
- Veškeré dotčené pozemky jsou ve vlastnictví HMP

ff) Rozhodnutí o dodatečném povolení stavby „Přístavba garáže, Praha, Pod Vrcholem 2332/7, Žižkov“. Převzato: UMČ P3 (OUR 261)

Jedná se o přístavbu ke stávající garáži, která v současnosti slouží jako dílna o rozměrech 3,4 x 5,2 m, se samostatným vstupem ze zahrady. Její výška navazuje na stávající garáž.

VÚR na svém jednání 22.7.2025 (V8/25, bod 17.z) „Oznámení o zahájení řízení o dodatečném povolení stavby“, k této stavbě neměl připomínky.

gg) Oznámení o zahájení společného územního a stavebního řízení na stavbu „Stavební úpravy, nástavba dvou podlaží a umístění retenční nádrže ve dvorní části bytového domu čp. 1022 na č. parc. 294, k.ú. Žižkov, Řehořova 40, Praha 3, za účelem vybudování nových bytů a nového osobního výtahu“. Převzato: UMČ P3 (OUR 266)

- **Nově navrhovaná nástavba dvou podlaží bude o velikosti 239,93 m² HPP.**

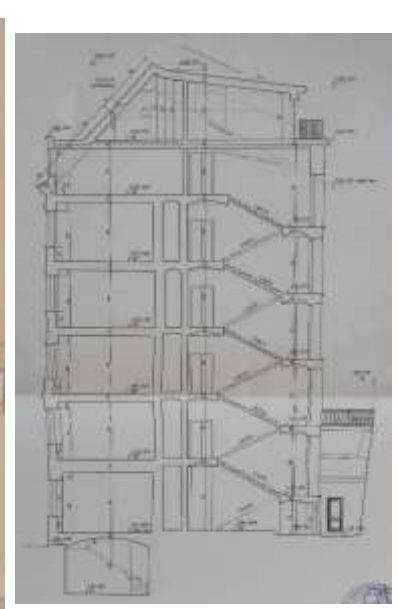
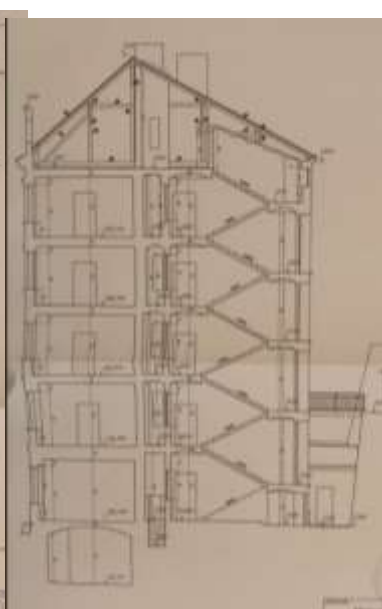
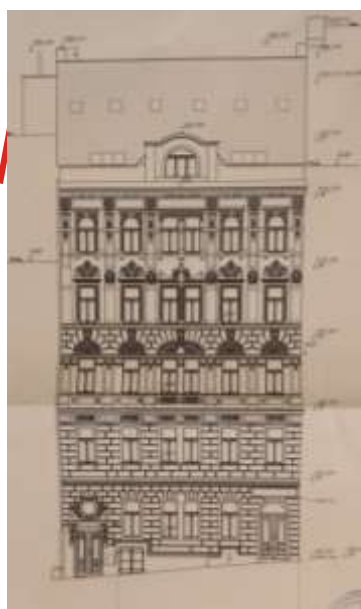
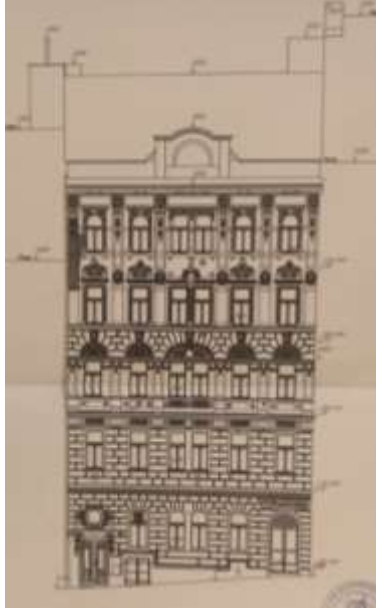

- Nově navrhovanou nástavbou vzniknou nově celkem 2 parkovací místa. Tato jsou zajištěna nájemními smlouvami na garážová stání
- MHMP OPP – kladné závazné stanovisko
- MHMP OUR – kladné závazné stanovisko

hh) Oznámení o zahájení společného územního a stavebního řízení pro stavbu „Modulové garáže Na Parukářce, na č. parc. 4184/2 a 4184/3 u domu čp. 1932, k.ú. Žižkov, Na Parukářce 8, Praha 3“.
Převzato: UMČ P3 (OUR 268)



VÚR na svém jednání V 4/25, bod 8., dne 18.3.2025 se stavbou dle předložené PD pro společné povolení souhlasil.

ii) Rozhodnutí o vydání společného povolení pro záměr „Půdní nástavba bytového domu Kubelíkova 18, na č. parc. 1260, k.ú. Žižkov“.
Převzato: UMČ P3 (OUR 269)

Jedná se o půdní vestavbu dvou bytových jednotek (1x 3+kk a 1x 2+kk) o celkové výměře 134,3 m²

- Investor má kladná závazná stanoviska MHMP OPP a MHMP OUR
- Parkování řeší smlouvou o parkovacím místě s MČ P3 (Lupáčova 20)

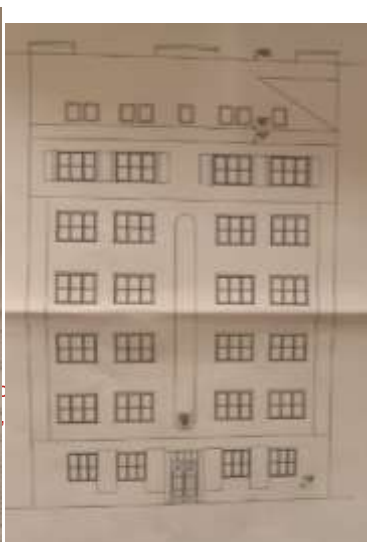

VÚR na svém jednání 22.7.2025 (V8/25, bod 17.ss) „Oznámení o zahájení společného řízení“, k této stavbě neměl připomínky.

jj) Rozhodnutí o dodatečném povolení stavby „Stavba technických objektů a areálového rozvodu plynu, Praha, Vysočany, TJ Spoje Praha, Na Balkáně 450/25, Praha 3, na pozemku parc. č. 1919/1 a 1919/33, k.ú. Vysočany“.
Převzato: UMČ P3 (OUR 270)

Jedná se o stavby v areálu TJ Spoje Praha, Na Balkáně 450/25, Praha 3.

Stavba obsahuje:

- Zděný přístřešek rozměrů 13 x 4,25 x 2,87 m
- Agregát technického příslušenství rozměrů 5,25 x 1,35 x 1,47 m
- Areálový rozvod plynu o délce cca 358 m

VÚR na svém jednání 22.7.2025 (V8/25, bod 17.kk) „Oznámení o zahájení řízení o vydání dodatečného povolení stavby“, k této stavbě neměl připomínky.



kk) Oznámení o zahájení řízení o povolení stavby „Nástavba dvorní části domu, přístavba výtahové šachty ke dvorní fasádě včetně zastřešení vstupu do výtahu a stavební úpravy související se změnou zdroje tepla v domě čp. 640 na č. parc. 1685, k.ú. Žižkov, Baranova 34, Praha 3“ včetně povolení výjimky z ustanovení § 29 PSP (zastřešení je umístěno blíže než 3 m od hranice sousedního pozemku).
Převzato: UMČ P3 (OUR 272)

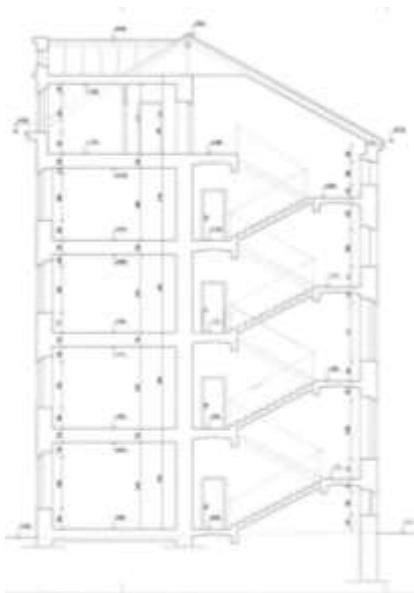

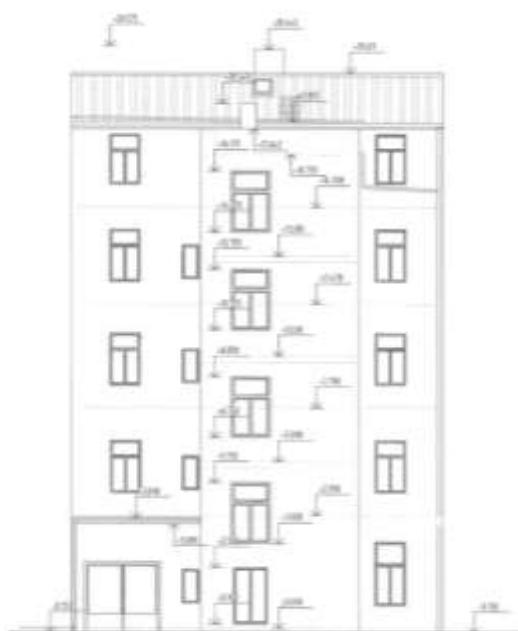
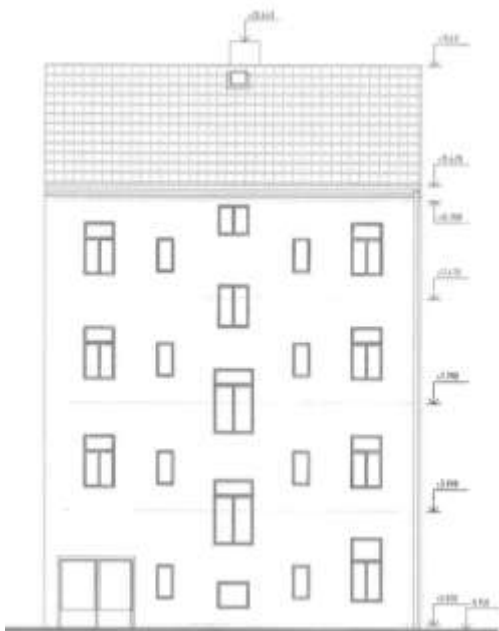

Stavba obsahuje:

- Přístavba výtahové šachty ke dvorní fasádě domu
- Nástavba dvorní části domu spočívající ve snížení sklonu střechy z důvodu přístavby výtahové šachty
- Změna zdroje tepla spočívající ve výměně původního elektrokotle za tepelné čerpadlo

Závazné stanovisko MHMP OPP – kladné

Rozhodnutí MHMP OPP – přípustné

Dvorní nástavbou nevznikají žádné nové bytové jednotky

Jedná se o výměnu původního elektrokotle za tepelné čerpadlo, a proto se nikterak nedotýká dodávek tepla do domů Táboritská, které jsou ve vlastnictví MČ Praha 3.

II) Oznámení o zahájení řízení po doplnění žádosti o povolení stavby „Přestavba trafostanice na garáž na č. parc. 1460/3, 1451/2, k.ú. Žižkov“ ve vnitrobloku Jagellonská 25. Převzato: UMČ P3 (OUR 273)



Majitelé dotčených a sousedních pozemků:

- 1460/1 (BD Jagellonská 25) – žadatel je spoluvlastníkem BD
- 1460/3 – vlastnické právo – žadatel
- 1451/3 – vlastnické právo – žadatel
- 1451/2 – (dvorek BD Bořivojova 12) – žadatel není spolumajitelem nemovitosti

Městská část Praha 3

Úřad městské části

Výbor pro územní rozvoj

Havlíčkovo nám. 700/9, 130 00 Praha 3

+420 222 116 111

podatelna@praha3.cz, www.praha3.cz

IČ: 00063517

Bankovní spojení: Česká spořitelna, a. s.,

Číslo účtu: 27-2000781379/0800

Datová schránka: eqkbt8g

- 1451/1 – (BD Bořivojova 12, vlastník: SVJ Bořivojova 12) - žadatel není spolumajitelem nemovitosti
- 1461 – (BD Jagellonská 23, vlastník: Jagellonská 23, s.r.o.) – žadatel není spolumajitelem nemovitosti

MČ P3 nepatří okolní pozemky a nemovitosti, které bezprostředně sousedí s plánovanou stavbou.

mm) Rozhodnutí o povolení záměru „VDJ Flora – rekonstrukce komor Káranských řadů, Praha 3 (1/4/S71/00)“.
Převzato: UMČ P3 (OUR 275)

nn) Usnesení o ustanovení opatrovníka ve věci společného rozhodnutí pro stavbu „1129083 – Praha 3, Jeseniova, Biskupcova, Ambrožova, Viklefova – výstavba sítí el. komunikací“.
Převzato: UMČ P3 (OUR 277)

VÚR na svém jednání 7.6.2023 (V6/23, bod 12.2 k této stavbě doporučil kladné stanovisko.

15. Pro informaci koncepční vyjádření IPR Praha.

15.1. Koncepční vyjádření ke studii stavby „Seifertova - Rekonstrukce komunikace, P3, č. akce 1000241 – etapa 2“. (UMCP3 373000/2025, OUR 226)

IPR Praha s předloženým záměrem ve fázi studie souhlasí.

15.2. Vyjádření k nabídce odkupu pozemků v k.ú. Žižkov, Praha 3.

(UMCP3 378690/2025, OUR 236)

Předmětem nabídky odkupu jsou pozemky parc. č. 166/5, 166/6 v k. ú. Žižkov, Praha 3, o souhrnné plošné výměře 2.424 m² ve vlastnictví České republiky, s právem hospodařit pro Úřad pro zastupování státu ve věcech majetkových (dále jen „ÚZSVM“). Předmětné pozemky jsou situovány při ulicích Siwiecovy a U Rajské zahrady. Na pozemku parc. č. 166/5 se nachází stavba č. p. 2428, jež je využíván Ústavem pro studium totalitních režimů, pozemek parc. č. 166/6 tvoří plochu v okolí budovy. HOM MHMP projevil zájem o nabytí předmětných pozemků a aktuálně očekává od ÚZSVM vyjádření s případnými podmínkami.

Z hlediska platného Územního plánu sídelního útvaru HMP jsou předmětné pozemky situovány v zastavitelné ploše s rozdílným způsobem využití OV (všeobecně obytné, stabilizované).

IPR Praha při splnění níže uvedené podmínky s odkupem souhlasí.

- S ohledem na majetkoprávní vztahy souhlasíme s odkupem předmětných pozemků za předpokladu, že dojde též k odkupu stavby č. p. 2428, která je na těchto pozemcích umístěna.

15.3. Vyjádření k dokumentaci pro společné povolení podle liniového zákona pro záměr „Implementace 5G/FRMCS na železničním koridoru Praha – Česká Třebová – Brno – Ostrava, 1. etapa – pokrytí tunelů“. (UMCP3 379343/2025, OUR 237)

IPR Praha s předloženým záměrem souhlasí.

15.4. Vyjádření k trvalé výpůjčce části pozemku v k.ú. Žižkov. (UMCP3 397138/2025, OUR 241)

Předmětem žádosti o trvalou výpůjčku je část pozemku parc. č. 4435/30 v k. ú. Žižkov, Praha 3, o souhrnné plošné výměře 24 m². Předmětná část pozemku je situována u jižní paty vrchu Vítkova, v těsné blízkosti promenády a cyklostezky nedaleko Tachovského náměstí. V současnosti se jedná o rovinný úsek vegetace navazující na zpevněnou plochu s dlažbou a mobiliářem. Záměrem žadatele je umístit na předmětné části pozemku veřejné toalety, které by byly využívány uživateli cyklostezky a návštěvníky rekreační lokality parku Vítkov.

Z hlediska platného Územního plánu sídelního útvaru hl. m. Prahy (dále jen „ÚP“) je předmětný pozemek situován v nezastavitelné ploše s rozdílným způsobem využití ZP (parky, historické zahrady a hřbitovy) a v ploše územní rezervy s rozdílným způsobem využití SV-F (všeobecně smíšené, rozvojové s kódem míry využití F).

IPR Praha s trvalou výpůjčkou souhlasí.

15.5. Koncepční vyjádření k dokumentaci pro vydání společného povolení stavby „Rekonstrukce tramvajové trati (RTT) Táboritská - Seifertova“.

(UMCP3 397137/2025, OUR 242)

IPR Praha s předloženým záměrem ve fázi dokumentace pro vydání společného povolení souhlasí.

15.6. Koncepční vyjádření k dokumentaci pro povolení stavby „Rekonstrukce kanalizace v ulici Vinohradská (úsek U Vodárny – Řipská), Praha 3“.

(UMCP3 397136/2025, OUR 243)

IPR Praha při splnění níže uvedených podmínek s předloženým záměrem souhlasí.

- Požaduje záměr koordinovat s plánovanou akcí Rekonstrukce Vinohradské ulice, stavba č. 42808, (METROPROJEKT Praha a.s., 2022, stavebník: odbor investiční Magistrátu HMP).
- Požaduje prověřit umístění povrchových znaků kanalizačních šachet v návaznosti na novou polohu obrub po plánované rekonstrukci ulice.

15.7. Vyjádření k dokumentaci pro vydání společného povolení stavby „Novostavba BD Bělka“.

(UMCP3 397066/2025, OUR 244)

IPR Praha s předloženým záměrem souhlasí.

15.8. Vyjádření k dokumentaci pro povolení záměru „Nástavba, přístavba a stavební úpravy BD Řipská 1322/13, Praha 3 - Vinohrady“.

(UMCP3 416323/2025, OUR 260)

IPR Praha s předloženým záměrem souhlasí.

15.9. Vyjádření k možnosti prodeje pozemků č. parc. 2719/1 a 2719/2 v k.ú. Vinohrady o souhrnné ploše 482 m².

(UMCP3 429818/2025, OUR 274)

Předmětné pozemky jsou situovány v západní části vnitrobloku blokové zástavby vymezené ulicemi Perunovou, Vinohradskou, Slezskou a Kolínskou. V současnosti je pozemek parc. č. 2719/1 využíván společností G.E.O. s.r.o. jako zahrada, na pozemku parc. č. 2719/2 se nachází zpevněná plocha, prostor na parkování, manipulační plocha a zásobovací rampa pro místní prodejnu potravin a je užíván společností Albert Česká republika, s.r.o.

IPR Praha s prodejem souhlasí.

15.10. Koncepční vyjádření k dokumentaci pro povolení záměru „MTT Jana Želivského - jih“.

(UMCP3 438517/2025, OUR 276)

IPR Praha při splnění níže uvedených podmínek s předloženým záměrem souhlasí.

Požadujeme, aby předmětná akce MTT Jana Želivského – jih neznemožnila cílový stav a charakter uličního prostranství Jana Želivského, včetně vegetačního krytu tramvajového tělesa, a vytvořila maximální přípravu na provedení akce TSK hl. m. Prahy, a.s. a minimalizaci dopadů do tělesa tramvajové dráhy. Zejména se jedná o založení nových chrániček pod souběžnými jízdními pásy a v prostoru pod tělesem trati v oblasti napojení nové TT Olšanská – Habrová, neboť to ve všech stavebních objektech tohoto souboru generuje potřebu jejich celkového přeřešení.

16. Pro informaci odeslané odpovědi na žádosti k sítím.

16.1. Žádost o vyjádření k projektové dokumentaci pro provedení stavby „Praha 3 – Žižkov, Ondříčkova, lampy EVR-S-152107“. (UMCP3 403702/2025, OUR 254)
EQUANS Services, a.s., Jitka Půdová, Lhotecká 793/3, 143 00 Praha 4

Usnesení

„Výbor pro územní rozvoj ZMČ P3 bere na vědomí odeslání vyjádření místostarosty Mgr. Pavla Dobeše žadateli dne 01.09.2025 jménem městské části:

Městská část Praha 3 s realizací stavby „Praha 3 – Žižkov, Ondříčkova, lampy EVR-S-152107“ podle předložené dokumentace pro provedení stavby **souhlasí za podmínky**, že vyjádření dotčeného orgánu odboru ochrany prostředí (OOŽP ÚMČ Praha 3, Olšanská 7) bude **kladné** z hlediska zákona č. 114/1992 Sb. Zákon o ochraně přírody a krajiny. Dále je třeba projednat na oddělení správy zeleně a investic odboru ochrany životního prostředí (OOŽP) ochranu stávajících stromořadí a vymezení výsadbových pásů/výsadbových rabátek pro novou výsadbu v rámci zakládání nových uličních stromořadí. O zábor dotčených komunikací musí investor požádat na Odboru dopravy ÚMČ Praha 3, Seifertova 51, a v případě dotčení zeleně dále vést jednání s odborem OOŽP ÚMČ Praha 3, Olšanská 7. Překopy komunikací požadujeme uvést do původního stavu s důrazem na kvalitu provedení, aby dlouhodobě nedošlo k propadnutí rýhy. Kolaudujícímu orgánu doporučujeme, aby u dodavatelských firem vyžadoval závazek záruky kvality provedení a oprav překopů a jejich reálnou vymahatelnost. Při provedení stavby požadujeme dodržet Zásady a technické podmínky pro zásahy do povrchů komunikací a pro provádění výkopů a zásypů rýh pro inženýrské sítě dle usnesení RHMP č. 95 ze dne 31.01.2012.“

17. Různé.

17.1. Žádost o spolupráci mezi novým nabyvatelem budovy bývalého sídla ÚSTR a MČ Praha 3, jakožto vlastníka FK Viktoria Žižkov. (UMCP3 420270/2025, OUR 265)

Dne 10.10.2025 proběhne schůzka mezi společností Key City Development s.r.o. a zástupci MČ Praha 3.

**Příští jednání výboru je naplánováno
na úterý 14.10.2025 2025 od 16:30 hodin
v sále Zastupitelstva Havlíčkovo náměstí 9, 1. patro**

| | | |
|-------------------|-------------------------------|--|
| Zapsal | Zdeněk Fikar, tajemník výboru | |
| Ověřovatel | Ondřej Elfmark | |
| Předseda | Karel Vejvoda | |